

# TISKARI, APK-LÄPIVIENTISARJA

## TUOTEKUVAUS

Tiskari on joustavasta muovista valmistettu tiiviste astianpesukoneen letkujen ja sähköjohdon tiivistämiseen.

Tiivisteessä on kaksi yhteenliitettävää osaa. Osat asennetaan allaskaapin pohjaan letkujen ympärille ja liitetään yhteen. Läpiviennin vesitiiveys varmistetaan silikoniliimalla.

TISKARI-tiivisteellä saadaan aikaan rakennusmääräysten mukainen vesitiivis ja siisti allaskaapin pohjan läpivienti.

Pakkaus sisältää:  
APK-letkujen tiiviste 1 kpl  
Kiinnitysruuvit 6 kpl  
Silikoniliima 50 g.

## KÄYTTÖKOHEET

- ✓ Allaskaapin pohjan läpiviennit

## EDUT

- ✓ Pysyvästi vesitiivis
- ✓ Joustava materiaali
- ✓ Helppo ja nopea asentaa
- ✓ Erittäin siisti ja vähän tilaa vievä liitos

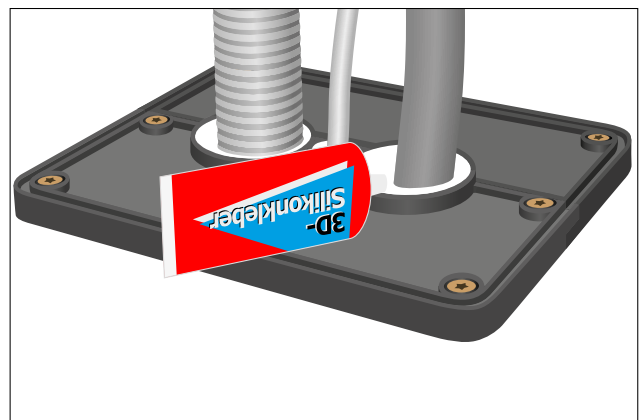
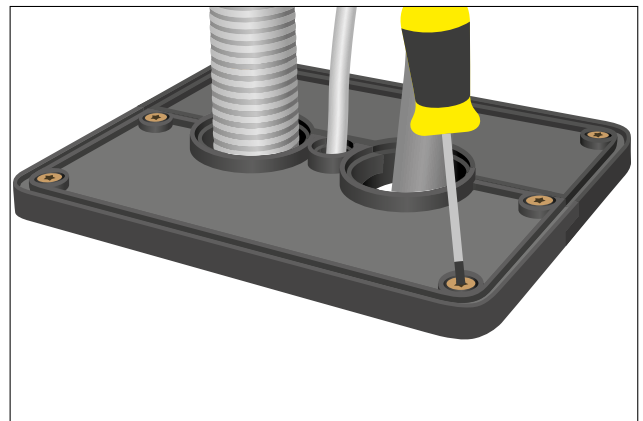
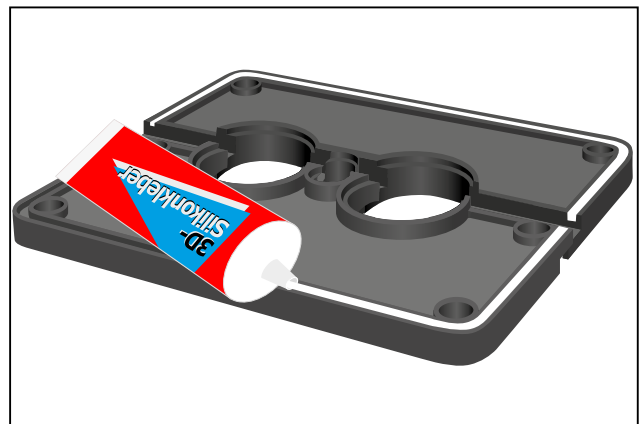

# TIIVISTEEN ASENTAMINEN

Tiskari kiinnitetään alustaansa Meyco 3D -silikoniliimalla ja kiinnitysruuveilla. Asennushuoneen lämpötilan pitää olla vähintään +10 °C, jotta silikoniliima tarttuisi pysyvästi.

## Alustan kunnostaminen

Tee allaskaapin pohjaan reikä, jonka halkaisija on 82 - 95 mm. Kytke astianpesukoneen letkut ja sähköjohto paikoilleen.

Poista allaskaapin pohjasta irtonaiset ja huonosti alustassa kiinni olevat kerrokset. Puhdista lopuksi allaskaapin pohja pölystä ja muista tartuntaa heikentävistä aineista.

## Tiivisteiden asentaminen

Avaa silikonituubin korkki ja puhkaise tuubin suuaukon suojakerros korkilla. Leikkaa tuubin mukana tulevan patruunan kärki viistosti poikki niin, että kärjestä tulee tiivisteiden pohjassa olevan asennusuran levyinen tai hieman leveämpi. Kierrä patruunan kärki paikoilleen.

Asenna silikoni tiivisteiden molempien osien pohjassa olevaan uraan katkeamattomana nauhana niin, että ura täyttyy hieman yli.

Käännä tiiviste ympäri ja sovita osat letkujen ympärille niin, että letkujen taakse tuleva osa jää osittain etummaisena alle. Paina osat tiukasti yhteen.

Kiinnitä tiiviste ruuveilla alustaansa ja viimeistele asennus letkujen ympäriltä silikoniliimalla.

## Huomioitavaa Meyco 3D-Silikoniliimasta

- ✓ Liiman kuivumisaika on 24 tuntia
- ✓ Liima on säilytettävä lasten ulottumattomissa
- ✓ Liima voi aiheuttaa allergisia reaktioita. Käytä käsitellessäsi suojakäsineitä ja silmäsuojaimia
- ✓ Jos tuotetta joutuu iholle, pese iho runsaalla vedellä ja saippualla
- ✓ Jos tuotetta joutuu silmiin, huuhtelee silmiä huolellisesti vedellä usean minuutin ajan

## Meyco 3D-Silikoniliiman lajitteluohjeet

- ✓ Nestemäinen liima lajitellaan vaaralliseen jätteeseen
- ✓ Kuivunut liima ja tyhjä pakkaus voidaan lajitella energiajätteeseen
- ✓ Liiman hävittämisessä on lisäksi noudatettava ympäristö- ja jätelakia ja paikallisten viranomaisten vaatimuksia.

## TEKNISET TIEDOT

Valmistusmateriaali:

Termoplastinen elastomeeri (TPE)

Väri: Harmaa

Liima: Silikoniliima

Liiman suositeltu asennuslämpötila: +5 °C - + 25 °C

LVI nro.: 6581720

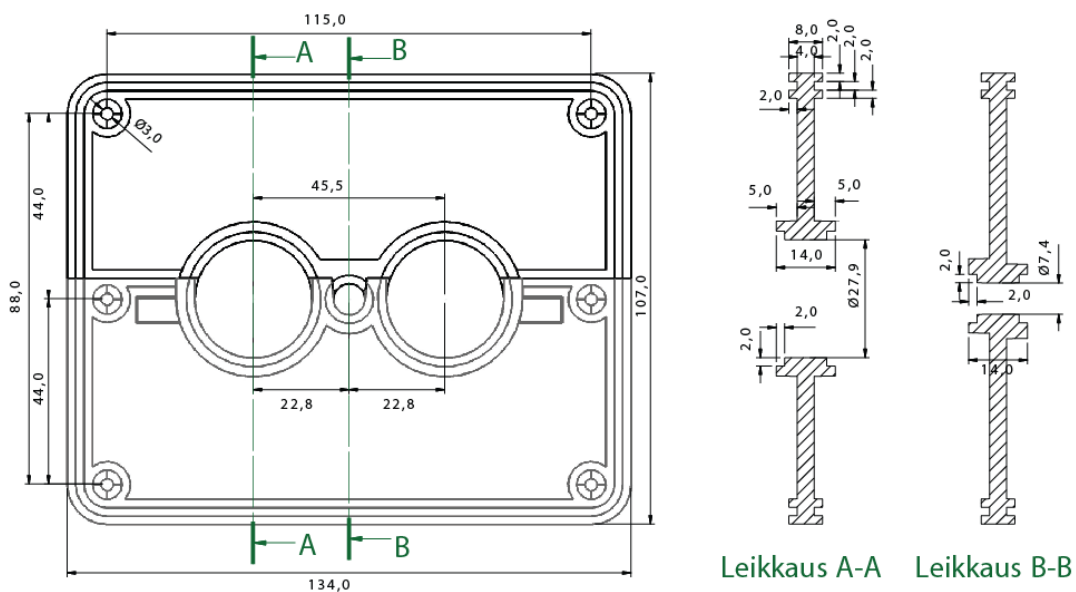

2 samanlaista osaa vastakkain